

D - 03.01.03a PRZEPUST POD KORONĄ DROGI Z RUR POLIPROPYLENOWYCH PP DWUŚCIENNYCH

1. WSTĘP

1.1. Przedmiot OST

Przedmiotem niniejszej specyfikacji technicznej (SST) są wymagania dotyczące wykonania i odbioru robót budowlanych przy wykonywaniu przepustów z rur polipropylenowych PP dwuściennych o sztywności obwodowej SN8 kN/m².

1.2. Zakres stosowania OST

Ogólna specyfikacja techniczna (OST) stanowi obowiązującą podstawę opracowania szczegółowej specyfikacji technicznej (SST) stosowanej jako dokument przetargowy i kontraktowy przy zlecaniu i realizacji robót na drogach krajowych i wojewódzkich.

Zaleca się wykorzystanie OST przy zlecaniu robót na drogach miejskich i gminnych.

1.3. Zakres robót objętych SST

Ustalenia zawarte w niniejszej specyfikacji dotyczą zasad prowadzenia robót związanych z wykonaniem i odbiorem przepustów rurowych z rur polipropylenowych PP dwuściennych o sztywności obwodowej SN8 kN/m².

1.4. Określenia podstawowe

1.4.1. Przepust - obiekt wybudowany w formie zamkniętej obudowy konstrukcyjnej, służący do przepływu małych cieków wodnych pod nasypem korpusu drogowego lub służący do ruchu kołowego i pieszego.

1.4.2. Przepust rurowy - przepust, którego konstrukcja nośna wykonana jest z rur.

1.4.3. Polipropylen PP - to tworzywo sztuczne konstrukcyjne charakteryzujące się odpornością na wysokie temperatury, dużą sztywnością, dużą trwałością, minimalnym wskaźnikiem chłonności wody..

1.4.4. Przepust z rur polipropylenowych PP - przepust rurowy o konstrukcji dwuściennej, w której zewnętrzna ścianka jest pofalowana, a wewnętrzna gładka. Obie ścianki łączone są ze sobą na etapie wytłaczania tworząc litą konstrukcję.

1.4.5. Złącza do rur - element służący do połączenia dwóch odcinków rur, przy montażu przepustu.

1.4.6. Element zaciskowy - opaska zaciskowa lub śruba zaciskająca złączkę, przy łączeniu dwóch odcinków rur.

1.4.7. Pozostałe określenia podstawowe są zgodne z obowiązującymi, odpowiednimi polskimi normami i z definicjami podanymi w SST D-M-00.00.00 „Wymagania ogólne” [1] pkt 1.4.

1.5. Ogólne wymagania dotyczące robót

Ogólne wymagania dotyczące robót podano w SST D-M-00.00.00 „Wymagania ogólne” [1] pkt 1.5.

2. MATERIAŁY

2.1. Ogólne wymagania dotyczące materiałów

Ogólne wymagania dotyczące materiałów, ich pozyskiwania i składowania, podano w SST D-M-00.00.00 „Wymagania ogólne” [1] pkt 2.

2.2. Materiały do wykonania robót

2.2.1. Zgodność materiałów z dokumentacją projektową i aprobatą techniczną

Materiały do wykonania robót powinny być zgodne z ustaleniami dokumentacji projektowej lub ST oraz z aprobatą techniczną IBDiM.

2.2.2. Rodzaje materiałów

Materiałami stosowanymi przy wykonywaniu przepustu są:

- rury polipropylenowe PP dwuścienne oraz elementy łączące rury, jak złączki, paski zaciskowe lub śruby, odpowiadające wymaganiom aprobaty technicznej,
- materiał, stanowiący fundament pod rury i do zasypki przepustu, zgodny z dokumentacją projektową, np. mieszanka kruszywa naturalnego (pospółka) odpowiadająca wymaganiom PN-EN 13242:2004 [7], o uziarnieniu 0-20 mm lub 0-31,5 mm,
- ew. ława betonowa pod przepust lub jego część, zgodna z dokumentacją projektową, np. z betonu C 20/25 (B25) wg PN-EN 206-1:2003 [8],
- materiał do wykonania umocnienia skarp na wlocie i wylocie, zgodny z dokumentacją projektową, np. z:
 - a) brukowca, odpowiadającego wymaganiom OST D-06.01.01 [6],
 - b) betonowej kostki brukowej, odpowiadającej wymaganiom OST D-05.03.23a [5],
 - c) geosyntetyków (np. geowłóknin, geosiatek, geomat), odpowiadających wymaganiom aprobat technicznych i OST D-06.01.1 [6].

2.2.3. Składowanie materiałów

Rury polipropylenowe oraz złączki i paski zaciskowe należy przechowywać tak, aby nie uległy mechanicznemu uszkodzeniu.

Podłoże, na którym składowane są rury, musi być równe, umożliwiające spoczywanie rury na karbach na całej długości rury. Rury można składować warstwowo do wysokości max 3,2 m. Rury układane swobodnie zaleca się układać warstwami prostopadłymi względem siebie. Układanie można wykonywać z podpórkami drewnianymi lub metalowymi zapobiegającymi przemieszczaniu rur. Kształt podpórek musi być taki, aby nie występował zbyt duży nacisk na sąsiednie warstwy rur, mogący spowodować ich uszkodzenie. Okres składowania na wolnym powietrzu nie powinien przekraczać 2 lat.

Składowanie innych materiałów powinno odpowiadać wymaganiom norm i OST wymienionych w punkcie 2.2.2.

3. SPRZĘT

3.1. Ogólne wymagania dotyczące sprzętu

Ogólne wymagania dotyczące sprzętu podano w SST D-M-00.00.00 „Wymagania ogólne” [1] pkt 3.

3.2. Sprzęt stosowany do wykonania robót

Przy wykonywaniu robót Wykonawca w zależności od potrzeb, powinien wykazać się możliwością korzystania ze sprzętu dostosowanego do przyjętej metody robót, jak np.:

- koparką chwytakową na podwoziu gąsienicowym o pojemności łyżki 0,4 m³,
- ubijakiem spalinowym, płytą wibracyjną, walcem lub innym sprzętem zagęszczającym,
- sprzętem transportowym,
- sprzętem do rozładunku rur, jak lekkim sprzętem dźwigowym, wózkami widłowymi (rozładunek może też być wykonywany ręcznie).

11. ZAŁĄCZNIKI

Uwaga: W czasie rozładunku rur należy zwracać uwagę, żeby nie uszkodzić ścianek, np. przez zbyt energiczne wyciąganie rur, co powoduje tarcie ścianek rur o podłoże.

Sprzęt powinien odpowiadać wymaganiom określonym w dokumentacji projektowej, ST, instrukcjach producentów lub propozycji Wykonawcy i powinien być zaakceptowany przez Inżyniera.

4. TRANSPORT

4.1. Ogólne wymagania dotyczące transportu

Ogólne wymagania dotyczące transportu podano w SST D-M-00.00.00 „Wymagania ogólne” [1] pkt 4.

4.2. Transport materiałów

Materiały sypkie i drobne przedmioty można przewozić dowolnymi środkami transportu, w warunkach zabezpieczających je przed zanieczyszczeniem, zmieszaniem z innymi materiałami i nadmiernym zawilgoceniem.

Rury należy ułożyć równomiernie na całej powierzchni ładunkowej obok siebie i zabezpieczyć przed możliwością przesuwania się podczas transportu. Nie należy dopuścić, aby więcej niż 1 m rury wystawało poza obrys środka transportowego.

Geosyntetyki należy zabezpieczyć przed nadmiernym zawilgoceniem, ogrzaniem, naświetleniem, chemikaliami, tłuszczami i przedmiotami mogącymi je przebić lub rozciąć.

Mieszanke betonową można przewozić mieszalnikami samochodowymi, z czasem transportu nie dłuższym niż 90 min przy temperaturze otoczenia +15°C, 70 min przy +20°C i 30 min przy +30°C.

5. WYKONANIE ROBÓT

5.1. Ogólne zasady wykonania robót

Ogólne zasady wykonania robót podano w SST D-M-00.00.00 „Wymagania ogólne” [1] pkt 5.

5.2. Zasady wykonywania robót

Sposób wykonania robót powinien być zgodny z dokumentacją projektową i ST. W przypadku braku wystarczających danych można korzystać z ustaleń podanych w niniejszej specyfikacji oraz z informacji podanych w załącznikach.

Podstawowe czynności przy wykonywaniu robót obejmują:

1. roboty przygotowawcze,
2. wykonanie wykopów, np. pod ławę lub w korpusie istniejącej drogi,
3. wykonanie fundamentu (ławy) pod rury, np. z mieszanki kruszywa naturalnego (pospółki), ew. z betonu pod przepustem lub jego częścią,
4. ułożenie rury na ławie w jednym odcinku lub w odcinkach, wymagających połączenia kolejnych dwóch rur złączką,
5. wykonanie zasypki przepustu,
6. umocnienie skarp przy wlocie i wylocie przepustu,
7. roboty wykończeniowe.

5.3. Roboty przygotowawcze

Przed przystąpieniem do robót należy, na podstawie dokumentacji projektowej, ST lub wskazań Inżyniera:

- ustalić lokalizację robót,
- ew. ustalić dane niezbędne do szczegółowego wytyczenia robót oraz ustalenia danych wysokościowych,
- usunąć przeszkody, np. drzewa, krzaki, obiekty, elementy dróg, ogrodzeń itd.,
- ew. odwodnić teren budowy w zakresie uzgodnionym z Inżynierem,
- ew. dokonać przełożenia koryta ciekłu do czasu wybudowania przepustu, wg osobnej dokumentacji projektowej.

Zaleca się korzystanie z ustaleń SST D-01.00.00 [2] w zakresie niezbędnym do wykonania robót przygotowawczych.

5.4. Wykonanie wykopów

Wykonanie wykopów powinno być zgodne z dokumentacją projektową. Dobór sprzętu i metody wykonania należy dostosować do rodzajów gruntu, objętości robót i odległości transportu.

Wykonanie wykopów powinno odpowiadać wymaganiom określonym w SST D-02.00.00 [3].

Dno wykopu powinno być wyrównane z dokładnością co najmniej ± 2 cm.

5.5. Ława pod przepustem

W przypadku układania przepustu bezpośrednio na gruncie (np. piaszczystym), kształt podłoża powinien być wyprofilowany stosownie do kształtu spodu rury.

Jeśli grunt podłoża wymaga rozłożenia nacisku, to rury przepustu powinny być układane na zagęszczonej warstwie podsypki (ławie) o grubości ustalonej w dokumentacji projektowej, z mieszanki kruszywa naturalnego o uziarnieniu np. 0-20 mm, bez zanieczyszczeń. W przypadku wykonywania robót w zimie, gdy dno wykopu jest przemarznięte, zaleca się ułożyć podsypkę w sposób przedstawiony na rysunku 6.

Podsypkę należy zagęścić do 0,98 Proctora normalnego. Górna jej warstwa o grubości równej wysokości karbu powinna być luźna, aby karby rury mogły swobodnie się w niej zagłębić.

Jeśli dokumentacja projektowa przewiduje pod przepustem ławę betonową na całej długości lub na części (np. pod wlotem i wylotem), to powinna być wykonana z betonu C 20/25 i odpowiadać wymaganiom SST D-03.01.01 [4].

5.6. Ułożenie rur przepustu na ławie

Ułożenia rury na ławie należy dokonać po zaniwelowaniu poziomu dna i wytyczeniu osi przepustu.

Zaleca się układać rurę w jednym odcinku, jeśli możliwa jest dostawa rury o odpowiedniej długości, wynikająca z asortymentu produkcji i możliwości transportowych. W innych przypadkach, przepust złożony z dwóch lub większej liczby rur powinien mieć połączenia złączkami poszczególnych odcinków rur.

Łączenie dwóch odcinków rur polega na:

- ułożeniu na ławie złączki,
- położeniu na złączce dwóch sąsiednich końców rur,
- zamknięciu złączki,
- założeniu w złączce pasków lub śrub zaciskowych i zaciągnięcie ich.

Długość końcowego odcinka rury, mierzona w najkrótszym miejscu (patrz rys. 7) nie powinna być mniejsza od 1 m.

W przypadku gdy przepust ułożono na ławie, po uprzednim połączeniu odcinków rur poza ławą, należy sprawdzić skuteczność połączeń między rurami.

Rurę przepustu po ułożeniu należy ustabilizować w taki sposób, aby nie zmieniła swojego położenia w czasie zasypywania przepustu. Można dokonać tego podsypką wspierającą (patrz rys. 8).

Przycięcie skrajnych rur do płaszczyzny skarpy można wykonać przed montażem przepustu lub też na budowie po wykonaniu nasypu.

5.7. Zasyпка przepustu

Zasyпка przepustu do wysokości co najmniej 30 cm ponad górną krawędź przepustu (patrz rys. 8) powinna być wykonana mieszanką kruszywa naturalnego o frakcji 0 - 31,5 mm o klasie niejednorodności D5 lub piaskiem gruboziarnistym. Zasyпка powinna być wykonywana:

- równomiernie i równocześnie z obu stron przepustu,
- warstwami o grubości maksimum 30 cm, zagęszczonymi do wskaźnika zagęszczenia $> 0,95$ w strefie bezpośredniej przy rurze i $> 0,98$ w pozostałej strefie,
- ze sprawdzaniem rzędnych posadowienia przepustu w celu niedopuszczenia do jego wypychania lub przemieszczania poziomego,
- ze zwróceniem uwagi, aby średnica ziaren kruszywa, układanego bezpośrednio na rurze, nie przekraczała wielkości skoku karbu zewnętrznego rury.

Jeśli grubość naziomu nad przepustem nie przekracza 1,0 m, to cały materiał zasypowy powinien odpowiadać wymaganiom określonym dla zasyпки grubości 30 cm. Pozostałą część nasypu można wykonać z materiałów określonych w SST D-02.00.00 [3].

Szczególnie starannie należy wykonać podsypkę wspierającą przepust, umieszczoną w obszarze ograniczonym ćwiartką koła nad ławą (patrz rys. 9 i 10). Materiał na podsypkę wspierającą powinien odpowiadać wymaganiom mieszanki z kruszywa 0-20 mm dla ławy.

5.8. Umocnienie skarp przy wlocie i wylocie przepustu

5.8.1. Rodzaje umocnień skarp

Umocnienie skarp przy wlocie i wylocie przepustu powinno odpowiadać ustaleniom dokumentacji projektowej.

Jeśli dokumentacja projektowa nie ustala inaczej, to umocnienie skarp można wykonać z:

- betonowej kostki brukowej,
- brukowca,
- geosyntetyku.

5.8.2. Umocnienie skarpy betonową kostką brukową

Betonowa kostka brukowa powinna odpowiadać wymaganiom SST D-05.03.23a [5], a sposób wykonania umocnienia powinien być zgodny z ustaleniami SST D-05.03.23a [5] i SST D-06.01.01 [6].

5.8.3. Umocnienie skarpy brukowcem

Brukowiec i sposób wykonania umocnienia powinien odpowiadać wymaganiom SST D-06.01.01 [6].

5.8.4. Umocnienie skarpy geosyntetykiem

Do umocnienia skarp geosyntetykami można stosować:

- geotekstylię, w tym przede wszystkim geowłókniny,
- geosiatki, płaskie lub komórkowe,
- geomaty, tj. siatki ze strukturą przestrzenną, w tym geomatę darniową z wcześniej wyhodowaną trawą do natychmiastowego utworzenia roślinnego pokrycia skarpy.

Ustalony geosyntetyk powinien odpowiadać wymaganiom i sposobowi wykonania umocnienia zgodnymi z SST D-06.01.1 [6].

5.9. Roboty wykończeniowe

Roboty wykończeniowe powinny być zgodne z dokumentacją projektową i ST. Do robót wykończeniowych należą prace związane z dostosowaniem wykonanych robót do istniejących warunków terenowych, takie jak:

- odtworzenie przeszkód czasowo usuniętych, np. parkanów, ogrodzeń nawierzchni, chodników, krawężników itp.,
- niezbędne uzupełnienia zniszczonej w czasie robót roślinności, tj. zatrawienia, krzewów, ew. drzew,
- roboty porządkujące otoczenie terenu robót.

6. KONTROLA JAKOŚCI ROBÓT

6.1. Ogólne zasady kontroli jakości robót

Ogólne zasady kontroli jakości robót podano w SST D-M-00.00.00 „Wymagania ogólne” [1] pkt 6.

6.2. Badania przed przystąpieniem do robót

Przed przystąpieniem do robót Wykonawca powinien:

- uzyskać wymagane dokumenty, dopuszczające wyroby budowlane do obrotu i powszechnego stosowania (aprobaty techniczne, certyfikaty zgodności, deklaracje zgodności, ew. badania materiałów wykonane przez dostawców itp.),
- ew. wykonać własne badania właściwości materiałów przeznaczonych do wykonania robót, określone w pkt 2,
- sprawdzić cechy zewnętrzne gotowych materiałów z tworzyw i prefabrykowanych.

Wszystkie dokumenty oraz wyniki badań Wykonawca przedstawia Inżynierowi do akceptacji.

11. ZAŁĄCZNIKI

6.3. Badania w czasie robót

Częstotliwość oraz zakres badań i pomiarów, które należy wykonać w czasie robót podaje tablica 1.

Tablica 1. Częstotliwość oraz zakres badań i pomiarów w czasie robót

Lp.	Wyszczególnienie robót	Częstotliwość badań	Wartości dopuszczalne
1	Lokalizacja i zgodność granic terenu robót z dokumentacją projektową	1 raz	Wg pktu 5 i dokumentacji projektowej
2	Wykonanie wykopów	Bieżąco	Wg pktu 5
3	Wykonanie fundamentu (ławy) przepustu	Bieżąco	Wg pktu 5
4	Ułożenie rur przepustu na ławie	Bieżąco	Wg pktu 5
5	Zasyпка przepustu	Bieżąco	Wg pktu 5
6	Umocnienie skarp przy wlocie i wylocie przepustu	Bieżąco	Wg pktu 5
7	Wykonanie robót wykończeniowych	Ocena ciągła	Wg pktu 5

7. OBMIAR ROBÓT

7.1. Ogólne zasady obmiaru robót

Ogólne zasady obmiaru robót podano w SST D-M-00.00.00 „Wymagania ogólne” [1] pkt 7.

7.2. Jednostka obmiarowa

Jednostką obmiarową jest m (metr) kompletnego wykonania przepustu

8. ODBIÓR ROBÓT

8.1. Ogólne zasady odbioru robót

Ogólne zasady odbioru robót podano w SST D-M-00.00.00 „Wymagania ogólne” [1] pkt 8.

Roboty uznaje się za wykonane zgodnie z dokumentacją projektową, ST i wymaganiami Inżyniera, jeżeli wszystkie pomiary i badania z zachowaniem tolerancji wg pkt 6 dały wyniki pozytywne.

8.2. Odbiór robót zanikających i ulegających zakryciu

Odbiorowi robót zanikających i ulegających zakryciu podlegają:

- wykonanie wykopu,
- wykonanie ławy fundamentowej.

Odbiór tych robót powinien być zgodny z wymaganiami pktu 8.2 D-M-00.00.00 „Wymagania ogólne” [1] oraz niniejszej SST.

9. PODSTAWA PŁATNOŚCI

9.1. Ogólne ustalenia dotyczące podstawy płatności

Ogólne ustalenia dotyczące podstawy płatności podano w SST D-M-00.00.00 „Wymagania ogólne” [1] pkt 9.

9.2. Cena jednostki obmiarowej

Cena wykonania 1 m kompletnego przepustu obejmuje:

- prace pomiarowe i roboty przygotowawcze,
- oznakowanie robót,
- przygotowanie podłoża,
- dostarczenie materiałów i sprzętu,
- wykonanie przepustu z wykopem, ławą, ułożeniem rur, zasypką, umocnieniem skarp według wymagań dokumentacji projektowej, ST i specyfikacji technicznej,
- przeprowadzenie pomiarów i badań wymaganych w specyfikacji technicznej,
- odwiezienie sprzętu.

9.3. Sposób rozliczenia robót tymczasowych i prac towarzyszących

Cena wykonania robót określonych niniejszą SST obejmuje:

- roboty tymczasowe, które są potrzebne do wykonania robót podstawowych, ale nie są przekazywane Zamawiającemu i są usuwane po wykonaniu robót podstawowych,
- prace towarzyszące, które są niezbędne do wykonania robót podstawowych, niezaliczane do robót tymczasowych, jak geodezyjne wytyczenie robót itd.

10. PRZEPISY ZWIĄZANE

10.1. Szczegółowe specyfikacje techniczne (SST)

1. D-M-00.00.00 Wymagania ogólne
2. D-01.00.00 Roboty przygotowawcze
3. D-02.00.00 Roboty ziemne

4.	D-03.01.01	Przepusty pod koroną drogi
5.	D-05.03.23a	Nawierzchnia z betonowej kostki brukowej dla dróg i ulic oraz placów i chodników
6.	D-06.01.01	Umocnienie powierzchniowe skarp, rowów iścieków

10.2. Normy

- PN-EN 13242:2004 Kruszywa do niezwiązanych i związanych hydraulicznie materiałów stosowanych w obiektach budowlanych i budownictwie drogowym (W okresie przejściowym można stosować PN-B-11111:1996 Kruszywa mineralne. Kruszywa naturalne do nawierzchni drogowych. Żwir i mieszanka)
- PN-EN 206-1:2003 Beton - Część 1: Wymagania, właściwości, produkcja i zgodność (W okresie przejściowym można stosować PN-B-06250:1988 Beton zwykły)

ZALĄCZNIK 1

RURY POLIPROPYLENOWE Charakterystyka rur polipropylenowych PP

Rury do przepustów wykonane są rurami o ściance profilowanej. Rura ma konstrukcję dwuścienną, w której zewnętrzna ścianka jest pofalowana, a wewnętrzna gładka. Obie ścianki łączone są ze sobą na etapie wytłaczania tworząc litą konstrukcję. Do produkcji rur i kształtek wykorzystywany jest polipropylen nowej generacji, który charakteryzuje się między innymi wysoką wytrzymałością. Rury PP mogą być stosowane do budowy sieci kanalizacji sanitarnej, deszczowej i ogólnospławnej, a dzięki dużej odporności termicznej i chemicznej mogą być z powodzeniem wykorzystywane do budowy przepustów, beciśnieniowych sieci przemysłowych.

Rury są lekkie, dzięki czemu ich montaż jest szybki i nie wymaga stosowania ciężkiego sprzętu budowlanego

Przy niewielkiej wadze rury posiadają dużą sztywność obwodową - nie mniejszą niż 8kPa (klasa ciężka), dzięki czemu mogą być stosowane we wszystkich warunkach obciążeń zewnętrznych, a przy ich układaniu w terenach zielonych można stosować mniej rygorystyczne warunki montażu (montaż umiarkowany lub montaż niedbały - patrz :wskazówki dla projektantów),

Rury produkowane są bez kielichów i łączy się je ze sobą przy pomocy dwuzłazek; tego typu rozwiązanie obniża koszt rur i zapewnia większą "elastyczność" w budowie studni i podłączeń a także zmniejsza ilość ewentualnych odpadów (ścinków rur),

Zakres temperatur roboczych dla rur z polipropylenu wynosi od -20°C do +110°C dzięki czemu możliwy jest montaż rurociągów w temperaturach ujemnych jak też transport mediów o stosunkowo wysokich temperaturach,

Duża odporność chemiczna polipropylenu sprawia, że rury mogą być stosowane nie tylko do budowy sieci sanitarnych, deszczowych i ogólnospławnych, ale również grawitacyjnych rurociągów przemysłowych, które mogą być układane w gruntach zanieczyszczonych substancjami chemicznymi (np. wysypiska śmieci, składowiska odpadów przemysłowych),

Polipropylen charakteryzuje się dużą udamością, co oznacza, że rury bez uszkodzeń będą mogły lepiej "znieść" trudne warunki montażu,

Polipropylen, podobnie jak polietylen, charakteryzuje się największą odpornością na zużycie ściernie wśród materiałów stosowanych do produkcji rur kanalizacyjnych.

Rura, jako konstrukcja podatna, współpracując z otaczającą zasypką, wykorzystuje zjawisko przesklepienia obciążeń powodując, w zależności od wysokości naziomu, przenoszenie przez rurę około 30% obciążeń zewnętrznych, a pozostałą część obciążeń - przez otaczający grunt.

Surowcem wykorzystywanym do produkcji rur jest kopolimer blokowy polipropylenu oznaczany skrótem PP - B. Polipropylen w porównaniu z polietylenem jest lżejszy, ma większą wytrzymałość na rozciąganie, wyższą odporność termiczną i nie ulega korozji naprężeniowej.

Konstrukcja rur

Rury systemu PP - K2 - Kan są rurami o ściance profilowanej (ang. Structured Wall Pipe - SWP). Rura powstaje w wyniku połączenia ze sobą współbieżnie wytłaczanych dwóch rur: zewnętrznej - pofalowanej i wewnętrznej - gładkiej. Obie rury połączone są ze sobą molekularnie tworząc jednorodną konstrukcję. Rury o takiej strukturze nazywane są rurami o podwójnej ściance (ang. Double Wall Pipes - DWP). Dzięki takiej właśnie konstrukcji ścianki, przy niewielkiej wadze rury można zapewnić jej dużą sztywność obwodową. Rury systemu K2 - Kan produkowane są w klasie sztywności obwodowej 8 kPa, co odpowiada rurom typu ciężkiego.

Rury PP K2 - Kan są blisko 3 razy lżejsze od rur z PVC - U lub PE o litej ściance, 15 - krotnie lżejsze od kamionkowych i 20 - krotnie lżejsze od betonowych.

Warstwa zewnętrzna rur PP K2 - Kan posiada kolor pomarańczowo - brązowy, a warstwa wewnętrzna jest w kolorze jasno - popielatym (barwa korzystniejsza dla inspekcji CCTV).

Odporność chemiczna

Polipropylen jest materiałem o dużej odporności chemicznej. W przypadku zastosowania rur K2 - Kan do budowy rurociągów transportujących inne media niż ścieżki socjalno - bytowe lub wody deszczowe w razie wątpliwości należy sprawdzić ich odporność chemiczną na związki zawarte w ścieżkach. Informacje te można znaleźć w tabelach odporności chemicznej tworzyw sztucznych (np. ISO/TR 10358) lub uzyskać bezpośrednio u producenta.

Przyjmuje się, że rury polipropylenu pracujące w systemach grawitacyjnych (tj. beciśnieniowych) mogą transportować media o temperaturze do +110°C. Jednocześnie, rury z polipropylenu mogą być stosowane w temperaturach ujemnych dochodzących do -20°C. Oznacza to, między innymi, że rury mogą być bez większych problemów układane w gruncie w warunkach zimowych.

Informacje dla projektantów

Projektowanie rurociągów z rur K2 - Kan zasadniczo nie różni się od projektowania rurociągów z rur z tworzyw termoplastycznych innych systemów. Biorąc pod uwagę ukształtowanie zewnętrznej powierzchni rury należy jedynie zwrócić uwagę na to, aby do wykonywania poszczególnych warstw strefy ochronnej rury (podsypka i warstwy obsypki do wysokości 20 - 30 cm powyżej wierzchu rury) używać materiału nie zawierającego cząstek większych niż 8 mm.

Na podstawie wyników badań prowadzonych w ramach projektu sponsorowanego przez TEPPFA (Europejskiego Stowarzyszenia Rur i Kształtek z Tworzyw Sztucznych) i APME (Stowarzyszenia Europejskich Przetwórców Tworzyw Sztucznych) stwierdzono, między innymi, że procedurę obliczeń wytrzymałościowych rur z tworzyw sztucznych układanych w gruncie można z dobrym skutkiem znacznie uprościć. Z opracowanych wytycznych wynika, że wielkość ugięcia rur bezpośrednio po zakończeniu prac montażowych zależy od warunków montażu i klasy sztywności obwodowej rur.

11. ZAŁĄCZNIKI

Przyjęto trzy typy warunków montażu:

- Montaż staranny

Dno wykopu jest wyrównane, a kamienie i inne twarde elementy usunięte z wykopu. W przypadku, gdy dno wykopu jest sztywne (np. grunty gliniaste), z niezagęszczonego piasku wysypywana jest podsypka grubości ok. 20 cm (gdy grunt rodzimy jest piaszczysty, to stosowanie podsypki nie jest potrzebne). Na tak przygotowanym dnie wykopu układana jest rura i przestrzeń po obu jej bokach wypełniana jest, jeżeli się do tego celu nadaje, gruntem rodzimym lub dowiezionym na plac budowy piaskiem. Obsypka wysypywana jest warstwowo do wysokości wierzchołka rury z jednoczesnym zagęszczeniem wysypywanego piasku tak, aby rura miała dobre podparcie. Następnie piasek po obu stronach rury jest zagęszczany mechanicznie do wartości 98 - 100 % standardowej wartości Proctora. Następna warstwa grubości ok. 30 cm jest wysypywana nad rurę i zagęszczana podobnie. Procedura ta jest powtarzana aż do całkowitego wypełnienia wykopu lub do momentu uzyskania warstwy o całkowitej grubości min. 90 cm powyżej wierzchu rury. Pozostałe wypełnienie wykopu jest wówczas zagęszczane przy wykorzystaniu koparki (lub przez przejazd innego ciężkiego sprzętu budowlanego).

- Montaż umiarkowany

Ten typ montażu można stosować tylko wtedy, gdy grunt rodzimy jest piaszczysty. W tym przypadku obsypka nie jest wykonywana w osobno zagęszczanych warstwach 30 cm grubości, lecz rura obsypywana jest piaskiem do wysokości ok. 60 cm powyżej jej wierzchu, po czym wykonywane jest jego zagęszczenie. Zwracana jest uwaga na w miarę dokładne rozproszczenie piasku po obu stronach rury. Zagęszczenie wypełnienia wykopu wykonywane jest przy użyciu sprzętu ciężkiego.

- Montaż niedbały

Podczas montażu tego typu nie jest wykazywana żadna szczególna troska. Dno wykopu jak i zagęszczanie gruntu wypełniającego wykop dokonywane jest jedynie przy użyciu koparki. Zagęszczanie nie odbywa się warstwami, lecz po całkowitym wypełnieniu wykopu przejeżdża po nim ciężki sprzęt (np. koparka). W gruntach gliniastych należy zwrócić uwagę jedynie na to, aby duże kawałki gliny nie uszkodziły rury.

Uwaga! Typ zasosowanego montażu winien uwzględniać także lokalizację rurociągu. Kiedy jest on układany w drodze, to ze względu na wymagany stopień zagęszczenia gruntu pod drogą musi być konieczne zastosowanie montażu starannego. Kiedy rurociąg układany jest w terenach zielonych, gdzie nie ma ciężkiego ruchu kołowego i ostateczne ukształtowanie terenu jest bez znaczenia - dopuszczalne jest zastosowanie montażu niedbałego.

Transport i składowanie

Przy transporcie i składowaniu rur należy stosować zasady analogiczne jak dla innych rur z tworzyw termoplastycznych:

Załadunek i rozładunek rur zazwyczaj wymaga użycia podnośnika widłowego lub dźwigu; należy zwracać baczność uwagę, by nie uszkodzić rur - nie wolno stosować zawiesi z łańcuchów lub lin stalowych (używać lin lub pasów z tworzyw sztucznych, konopnych itp.);

Rury transportować na samochodach o odpowiedniej długości i równej podłodze pozbawionej ostrych krawędzi - ewentualny nawis rur nie może być większy niż 1 m;

Rury przewożone luzem mogą być rozładowywane ręcznie z zachowaniem odpowiednich środków ostrożności - rur nie wolno zrzucić z samochodu ani ciągnąć po ziemi;

Rury składowane luzem winny być układane na podkładach ułożonych na równym podłożu wolnym od kamieni i w odstępach nie większych niż 2 m, a końce rur nie powinny wystawać poza podkłady więcej niż 1 m: po bokach winny znajdować się odpowiednio wysokie wsporniki boczne rozstawione w odstępach takich samych, jak podkłady; brak kielichów pozwala na układanie rur jedna na drugiej w równej przymie (bez wysuwania kielichów lub stosowania przekładek);

Wysokość składowania rur nie może przekraczać 3 m, o ile to możliwe rury należy przechowywać w fabrycznym opakowaniu; przy warstwowym składowaniu rur ramki wiązki wyższej należy ustawiać na ramkach niższej wiązki rur;

Termin składowania rur na wolnym powietrzu liczony od daty ich produkcji do dnia ułożenia w gruncie nie powinien być dłuższy niż 12 miesięcy; w przypadku wątpliwości należy skontaktować się z producentem.

ELEMENTY WYKONANIA PRZEPUSTU**2.1. Nadsypka nad przepustem**

Grubość nadsypki nad przepustem uzależniona jest od średnicy rury i obciążenia. Minimalna grubość nadsypki, łącznie z warstwami konstrukcyjnymi nawierzchni, dla rur o średnicy 600 1000 mm, powinna wynosić od 0,5 średnicy rury do max. 12 m. W przypadku gdy warstwy konstrukcyjne nawierzchni są grubsze niż zalecana minimalna nadsypka, to jej grubość nad rurą powinna wynosić minimum 0,10 0,15 m, mierząc od karbu rury do spodu nawierzchni.

Inne maksymalne i minimalne grubości zasypki dopuszcza się pod warunkiem wykazania obliczeniowo, że nie zostanie przekroczona dopuszczalna deformacja rury.

2.2. Posadowienie przepustu

Przepust można wykonać na gruncie dowolnego typu, przy spełnieniu odpowiednich wymagań dostosowujących do nośności podłoża.

W przypadku posadowienia przepustu na plastycznym podłożu gliniastym lub namulach należy wykonać warstwę odcinającą, np. z geowłókniny o wytrzymałości na rozrywanie min. 7 kPa (rys. 5).

W przypadku gruntu wysadzinowego podsypkę wykonuje się z pospółki o maksymalnej średnicy ziaren 20 mm; grubość warstwy minimum 15 cm, a w miejscu spodziewanej złączki min. 10 cm. Zaleca się, aby podsypkę ułożyć wówczas w kierunku podłużnym i poprzecznym, zgodnie z rysunkiem 6. Podobną konstrukcję podsypki zaleca się wykonywać na przemarzniętym dnie wykopu w okresie zimowym.

Alternatywnie można wykonać na części (np. na obrukowanym wlocie i wylocie) przepustu lub pod całym przepustem ławę betonową (rys. 10).

2.3. Ułożenie przepustu z rur

Długość przepustu powinna być dostosowana do poziomu jego ułożenia, kąta przecięcia przepustu z osią drogi i zakończenia zależnego od ścięcia końca zgodnego z pochyleniem skarpy nasypu (ew. bez ścięcia).

Łączenie dwóch odcinków rur dokonuje się złączką zaciskową (rys. 2 i 3), której końce następnie dociska się paskami lub śrubami (rys. 4) zaciskowymi. Długość końcowego, skrajnego odcinka rury nie powinna być mniejsza od 1 m (rys. 7).

2.4. Zasyпка przepustu

Przepust jednorurkowy powinien mieć zasypkę z gruntu przepuszczalnego, wykonaną wg rysunku 8, a dwururowy wg rys. 9.

Pozostałą część nasypu nad przepustem należy wykonać według zasad określonych dla gruntów nasypowych.

2.5. Umocnienie skarp przy wlocie i wylocie

Ze względów wytrzymałościowych rur, wlot lub wylot przepustu nie wymaga specjalnych umocnień. Nie ma potrzeby wykonywania ścianek czołowych przy przepuszczeniu. Umocnienie wlotu lub wylotu można rozważać do ochrony skarp przed wodą, dla przepustów o średnicy większej od 30 cm, zwłaszcza przy wlocie zatopionym.

Przykładowy sposób umocnienia skarpy betonową kostką brukową lub elementami kamiennymi przedstawiono na rysunku 10.

RYSUNKI

(wg producenta rur)

Rys. 1. Karby na rurze polietylenowej

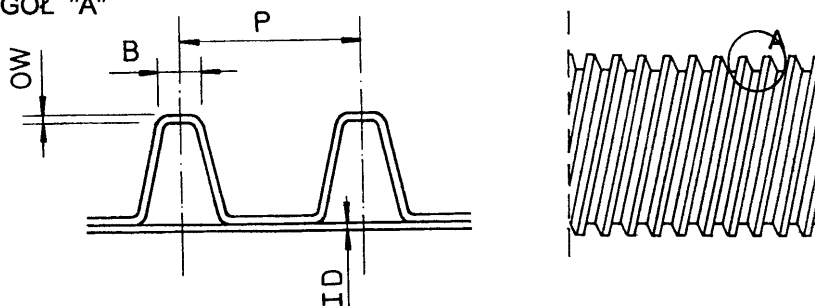
SZCZEGÓŁ "A"

Rys. 2. Przykład złączki zaciskowej do połączenia dwóch rur polietylenowych

a) Widok górnej części złączki dwudzielnej, b) Przekrój poprzeczny złączki dwudzielnej,

c)

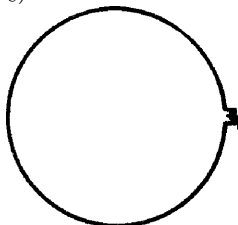

c) Przekrój poprzeczny złączki jednodzielnej (Uwaga: Producent dostarcza również inne typy złączek)

a)

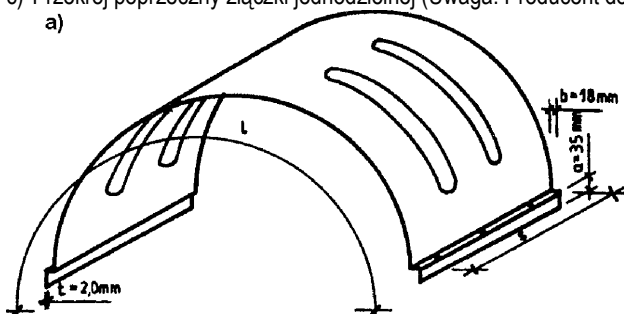

b)

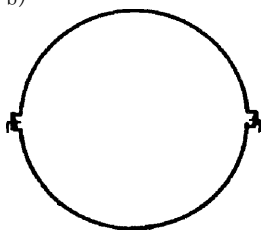

Rys. 3. Dwa odcinki rur połączone złączką zaciskową z blachy stalowej grubości 3 mm ocynkowanej galwanicznie (Istnieją również złączki plastikowe)

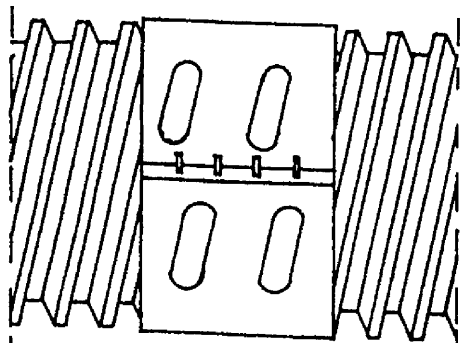

Rys. 4. Śruba zaciskowa na złączce metalowej łączącej dwa odcinki rur (Istnieją również złączki plastikowe)

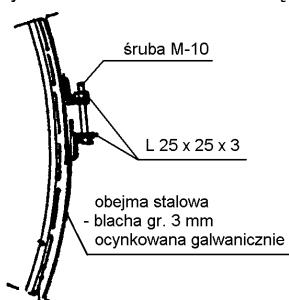

Rys. 5. Ułożenie rur przepustu na słabym gruncie

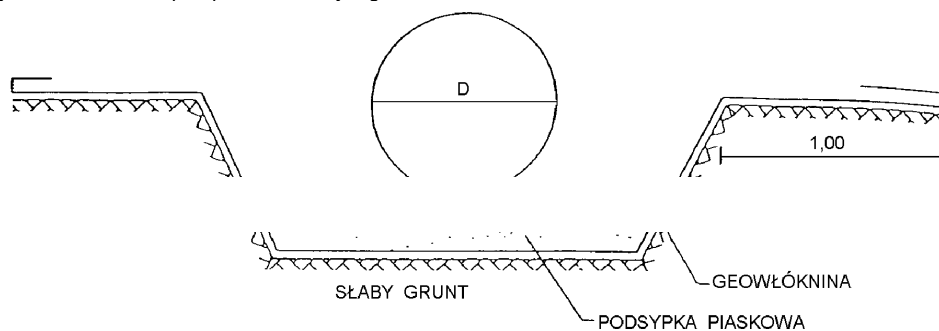

Rys. 6. Sposób wykonania podsypki pod przepustem, posadawianym na gruncie wysadzinowym

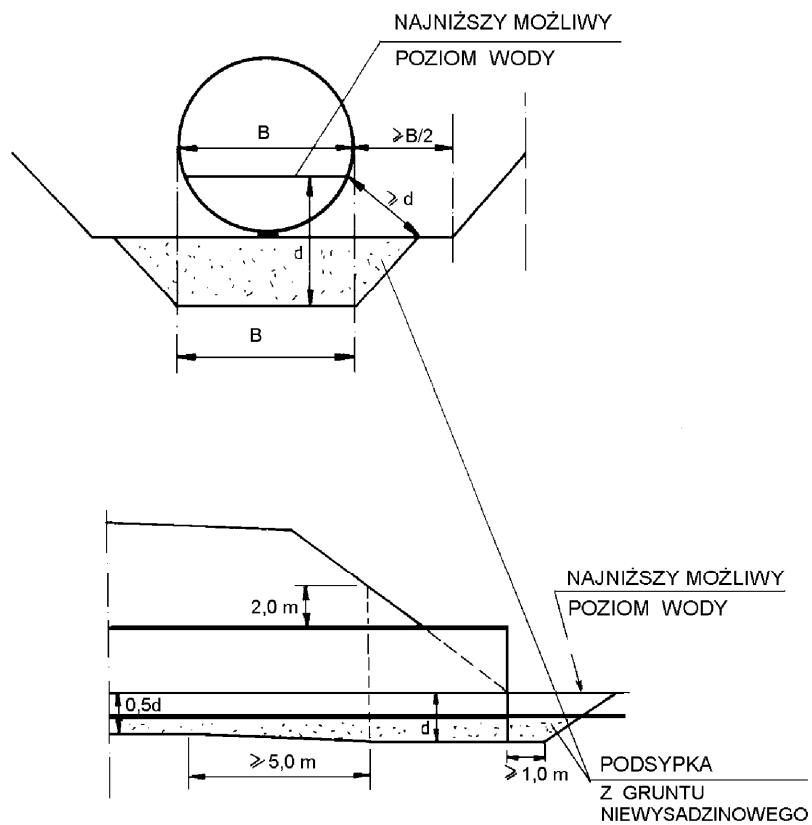

Rys. 7. Końcowy, skrajny odcinek rury nie powinien być krótszy od 1 m

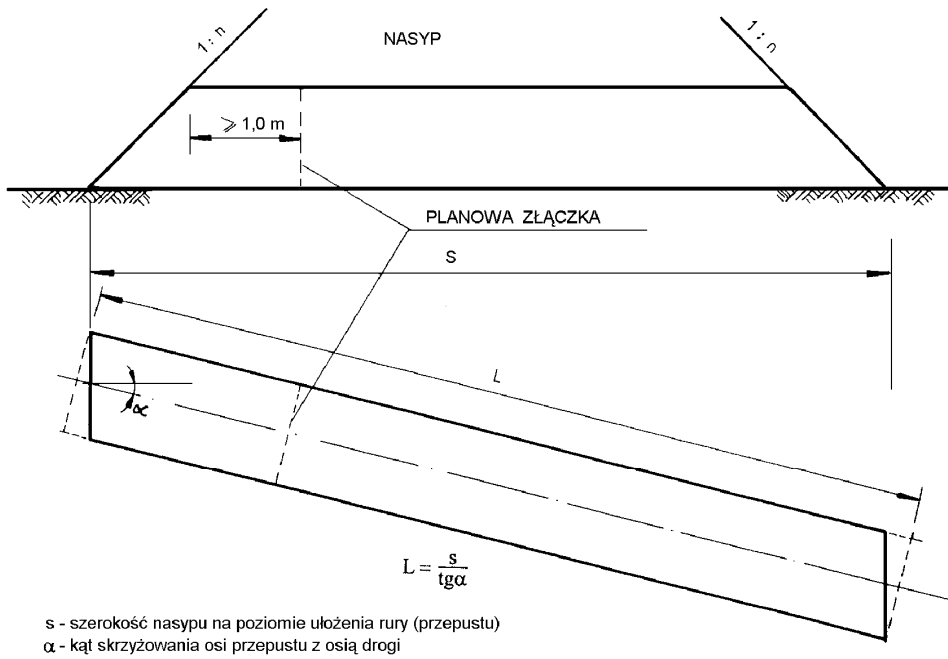

Rys. 8. Zasyпка nad przepustem jednorurowym

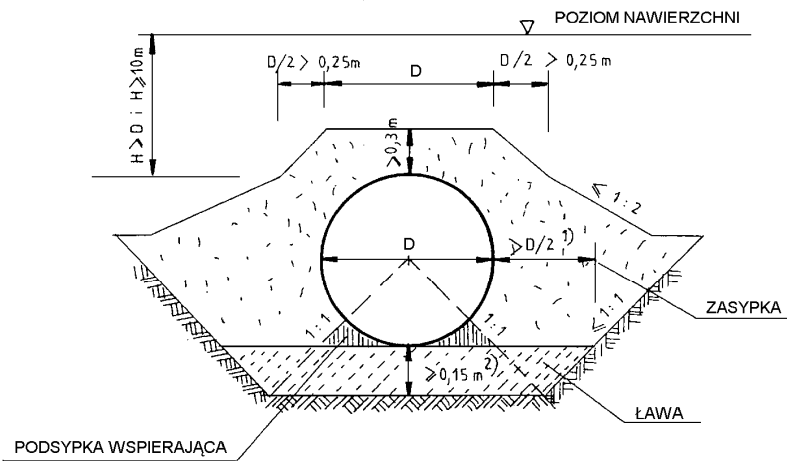

¹⁾ wymiar może być zwiększony dla gruntów wrażliwych na przemarzanie

²⁾ w miejscu złączenia min. 0,10 m

Rys. 9. Zasyпка nad przepustem dwururowym

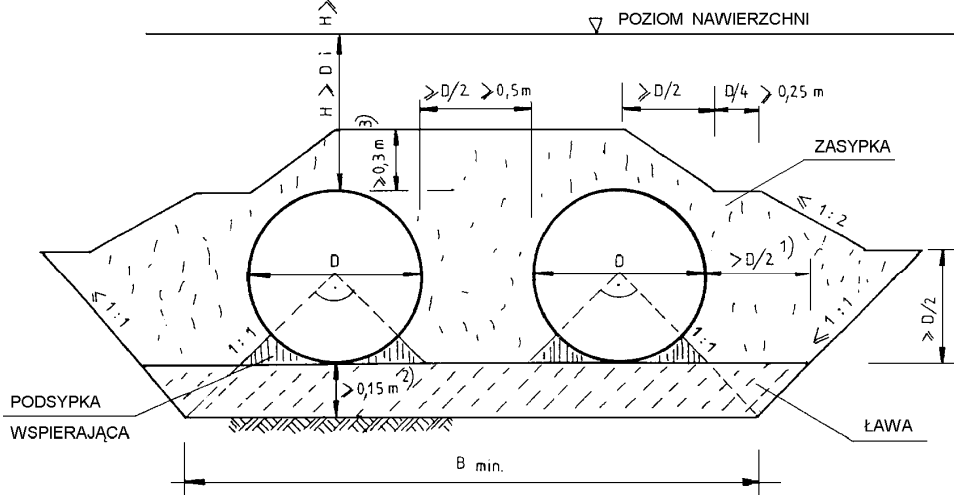

¹⁾ wymiar może być zwiększony dla gruntów wrażliwych na przemarzanie

£

² w miejscu złączeni min. 0,10 m

³ grubość równa całkowitej wysokości w wypadku gdy $H < 1$

Rys. 10. Przykład umocnienia skarpy przy wlocie przepustu za pomocą drobnowymiarowych elementów z betonowej kostki brukowej lub kamienia

A-A

